

# TRANSPORTADOR DE HELICÓPTERO

## HTCH-04370

### CARACTERÍSTICAS TÉCNICAS

- ✓ Alimentação: 24VCC
- ✓ Recarga: 110/220V-CA
- ✓ Tração: Hidráulica
- ✓ Elevação: Hidráulica
- ✓ Acionamento: Elétrico

### INFORMAÇÕES

- ✓ O modelo HTCH foi projetado para atender diversos modelos de helicópteros. O sistema de garras de fixação é simples, rápido e seguro. A mudança de um tipo de garra para outra não requer ferramentas;
- ✓ Dispõe de três pontos de contato com o solo garantindo a boa aderência, tração e deslocamento em terrenos irregulares;
- ✓ Funcionamento silencioso com movimento suave e contínuo;
- ✓ Barras de apoio que equilibram o peso do helicóptero durante o movimento;
- ✓ Proporciona grande flexibilidade para execução de manobras para o posicionamento preciso do helicóptero;



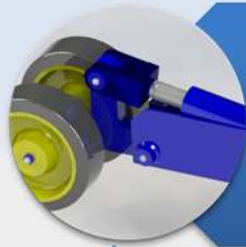

Sistema hidráulico de elevação total e parcial do carro, para hangar com porta baixa



Sistema hidráulico compacto de alto desempenho, proporcionando movimentos seguros durante a operação



Alavanca direcionadora do carro com liberdade de giro de até 75°



Painel de comando com acionamento elétrico liga/desliga, movimento lento, movimento rápido e elevação do carro



Versatilidade de garras de travamento para diversos modelos de helicópteros



Barra de travamento de fácil montagem com regulagem de distância

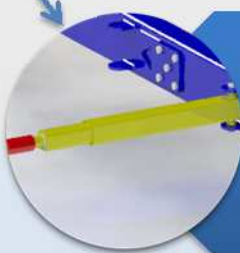

Barra de apoio do ski de fácil montagem com regulagem de distância

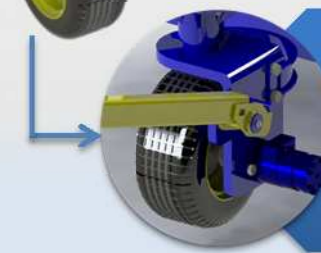

Tração Hidráulica com opção de velocidade lenta para execução de manobras e velocidade rápida para longas distâncias

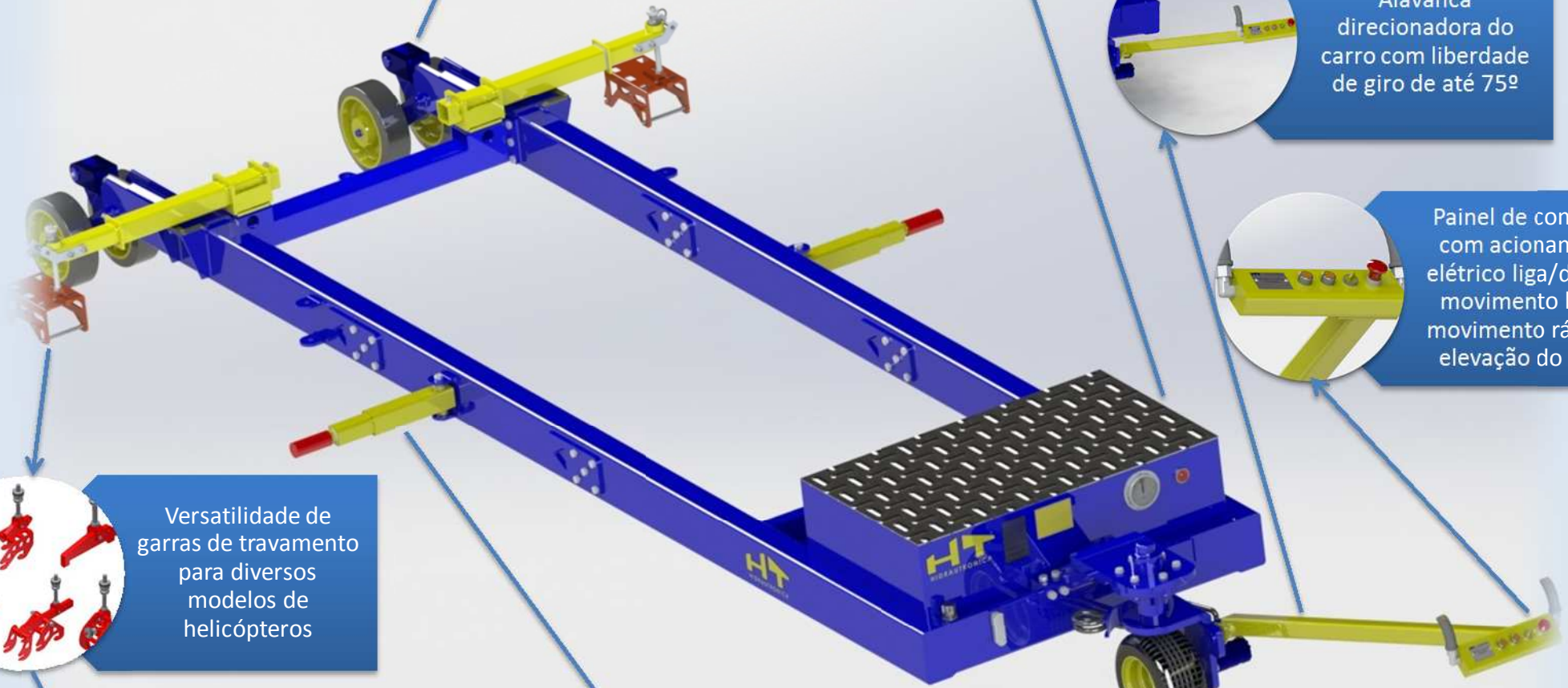

## MODELOS DE HELICÓPTEROS COMPÁTIVEIS

AS350 / B206B / B206L / EC120 / MD500 / UNIV (R44-R66)



**OUTROS MODELOS CONSULTAR SETOR  
COMERCIAL DA HT-HIDRAUTRÔNICA**

[vendas@hidrautronica.com.br](mailto:vendas@hidrautronica.com.br)

[www.hidrautronica.com.br](http://www.hidrautronica.com.br)

Tel: (31) 3503-1650